

Manuel d'utilisation

safe
SEA **S100**

**SART - Transpondeur de
Recherche et Sauvetage**

Français

EN CAS DE NAUFRAGE

- ENLEVEZ LE TRANSPONDEUR RADAR SART DE SON LOGEMENT OU ETRIER
- ACTIVEZ LE TRANSPONDEUR RADAR SART:



© 2011 Ocean Signal Ltd

Les données techniques, informations et illustrations contenues dans ce manuel sont à jour au moment de l'impression. Ocean signal Ltd se réserve le droit de les modifier dans le cadre des développements continus pour l'amélioration de ses produits.

En aucun cas ce manuel ne peut être reproduit, copié ou transmis sous quelque forme que ce soit sans l'accord préalable de Ocean Signal Ltd.

Ocean Signal se dégage de toutes responsabilités consécutives à des imprécisions ou omissions dans ce manuel.

Ocean Signal® et SafeSea® sont des marques déposées de « Ocean Signal Ltd »

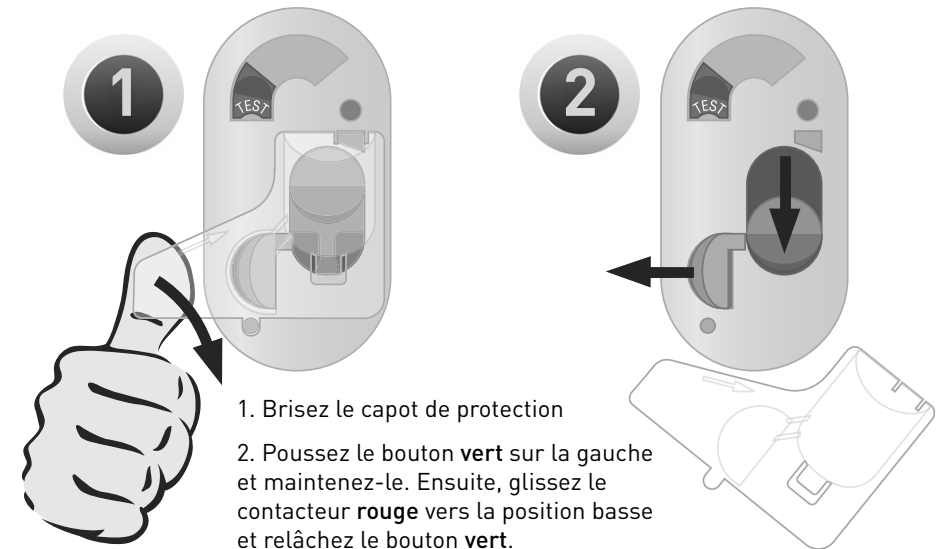

1. Brisez le capot de protection
2. Poussez le bouton vert sur la gauche et maintenez-le. Ensuite, glissez le contacteur rouge vers la position basse et relâchez le bouton vert.

- **ASSUREZ LE TRANSPONDEUR RADAR SART AU CANOT DE SAUVETAGE A L'AIDE DE LA LANIERE POUR PREVENIR SA CHUTE PAR DESSUS-BORD ET SA PERTE. POUR UN FONCTIONNEMENT EFFICACE OPTIMUM, LE TRANSPONDEUR RADAR SART DOIT ETRE POSE A UNE ALTITUDE D'AU MOINS UN METRE AU DESSUS DE LA FLOTAISON.**

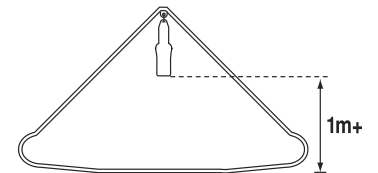

- **LES RABANDS DISPONIBLES DANS LE RADEAU DE SURVIE PERMETTENT D'ATTACHER LE TRANSPONDEUR RADAR AU POINT LE PLUS HAUT POSSIBLE SUR LA STRUCTURE DU RADEAU. VOUS POUVEZ EGALEMENT UTILISER LE MÂTEREAU FOURNI AVEC LE TRANSPONDEUR RADAR POUR FIXER L'ENSEMBLE SUR LE BORD DU RADEAU.**

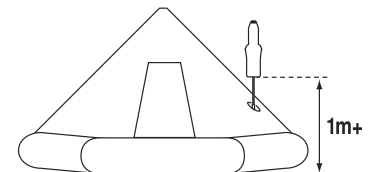

NOTE: Reportez-vous au paragraphe 4.3 pour les instructions de désactivation.

SOMMAIRE

1	Généralités.....	5
1.1	Exposition aux rayonnements électromagnétiques	5
1.2	Important.....	5
2	S100 – VUE GENERALE	6
3	Installation	7
4	Utilisation	8
4.1	Déploiement	8
4.2	Activation.....	9
4.3	Désactivation	10
4.4	Test	10
5	Piles	11
5.1	Remplacement de la Pile.....	12
6	Annexes.....	13
6.1	Maintenance et dépannage.....	13
6.2	Accessoires.....	13
6.3	Caractéristiques techniques	13
6.4	Conformités.....	14
6.5	Limitation de garantie	14

1 GENERALITES
1.1 Exposition aux rayonnements électromagnétiques

Ce produit a été testé en situation « d'utilisation de travail » à une distance de 2,5 cm pour satisfaire aux exigences des limites d'exposition aux radiofréquences que la FCC (Federal Communication Commission) défini dans sa directive « CFR 47 , paragraphe 2.1093 ».

1.2 Important

Manipulez toujours le transpondeur radar SART en respectant une distance minimum de 6 cm (2.4in) de votre corps.



Le transpondeur radar SART SafeSea S100 est destiné à être utilisé uniquement en cas de naufrage. Ne la manipulez que dans les cas de danger grave imminent.



Le transpondeur radar SART SafeSea S100 comporte un capot de protection qui protège les boutons de commande d'une action accidentelle. Il permet également d'identifier que le transpondeur radar a déjà été utilisée.



A chaque fois que le transpondeur radar a été utilisé, la pile doit être remplacée, et l'installation d'un nouveau capot de protection nécessite un retour de l'appareil en nos ateliers.



Pensez à remplacer la pile toujours avant le délai de péremption indiqué. Cela vous garanti une pleine capacité de fonctionnement en cas de situation d'urgence.

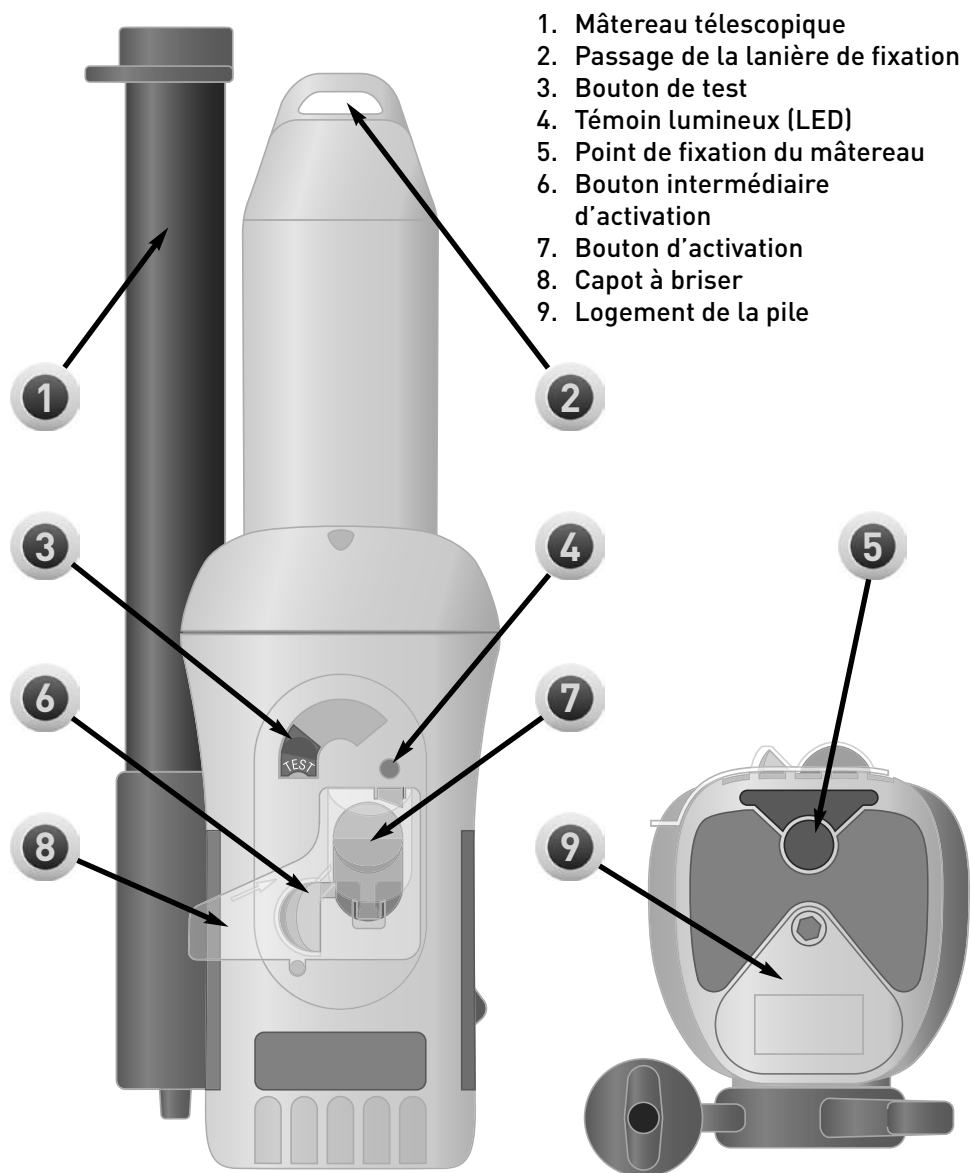

Assurez-vous de la conformité avec les législations locales en vigueur avant de poser cet appareil. Vérifiez que la pile a bien été retirée avant la pose de l'appareil.

2 S100 – VUE GENERALE

1. Mâtereau télescopique
2. Passage de la lanière de fixation
3. Bouton de test
4. Témoin lumineux (LED)
5. Point de fixation du mâtereau
6. Bouton intermédiaire d'activation
7. Bouton d'activation
8. Capot à briser
9. Logement de la pile

3 INSTALLATION

Le transpondeur radar S100 est fourni avec un étrier de montage à largage rapide. Ce socle doit être posé sur une paroi verticale ou une cloison à une position d'où il sera aisé de retirer le transpondeur radar en cas d'urgence.

Bien que le S100 soit de fabrication durcie et étanche, nous recommandons de le poser dans un endroit abrité autant que possible.

- ! Veillez à ne pas poser le transpondeur radar S100 à une distance inférieure à 1 mètre de tous compas pour ne pas les perturber.
- ! Tenez la S100 éloignée de toute sources magnétiques importantes telles que haut-parleurs, dispositifs de compensation des compas, etc....

Marquez les emplacements des vis de fixation sur la surface de pose. Si nécessaire, effectuez un pré-perçage et vissez l'étrier à l'aide des 4 vis fournies (No6 x 5/8").

Clipsez simplement le transpondeur radar SART sur son support ainsi installé.

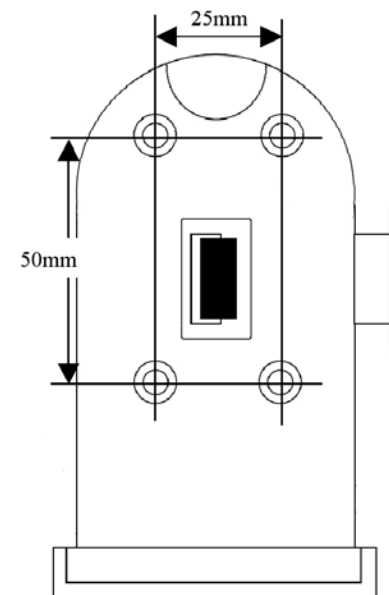

4 UTILISATION

Assurez-vous que le transpondeur radar SART est toujours muni d'une pile vierge de tout usage et non périmée.

Un transpondeur radar SART n'est pas supposé être le moyen d'alerte principal. Pour signaler aux autorités une situation de détresse, au moins un des éléments suivant doit se trouver à bord: un transpondeur radar EPIRB, une radio DSC, un terminal de communication par satellite Inmarsat.

Une fois le transpondeur radar SART activé il apportera une aide pour guider les équipes de secours vers votre position.

4.1 Déploiement

Pour obtenir les meilleures performances, il est important de monter le transpondeur radar SART aussi haut que possible dans le radeau de survie. Le transpondeur radar SART S100 est livré avec un mâtereau de montage qui permet de le maintenir à 1 mètre au-dessus de la flottaison.

Détachez le mâtereau du dos du transpondeur radar SART. Une lanière de sécurité se trouve sur le socle de fixation du mâtereau, alors découvrez.

! La lanière doit être déroulée à ce moment-là et immédiatement frappée avec sûreté sur le radeau pour assurer que le transpondeur radar SART ne soit pas perdu par-dessus bord.

Enlevez la capsule à l'extrémité du mâtereau et tirez sur les éléments télescopiques jusqu'à déployer le mâtereau entièrement. Tirez bien sur chaque section pour les verrouiller.

Installez l'extrémité fine du mâtereau dans le logement prévu à cet effet à la base du transpondeur radar SART, et assurez-vous de bien le pousser à fond.

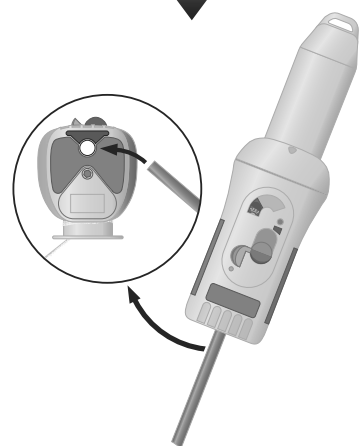
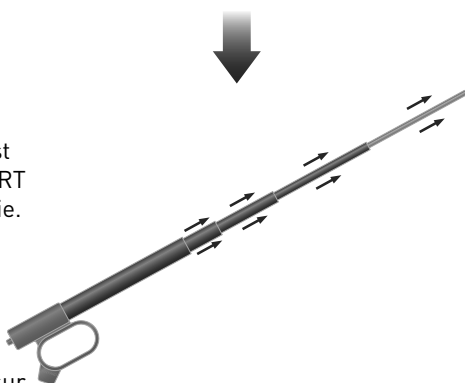
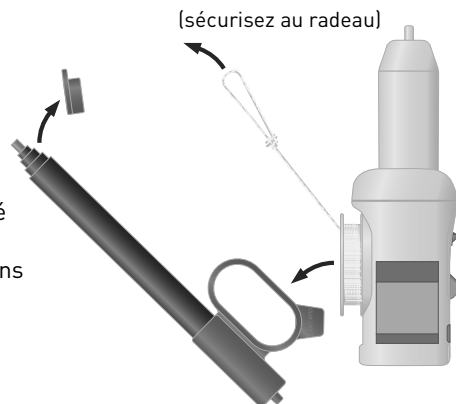

Montez le transpondeur radar SART à la verticale et sécurisez le mâtereau au radeau. La plupart des radeaux comprennent un dispositif de fixation prévu à cet effet.

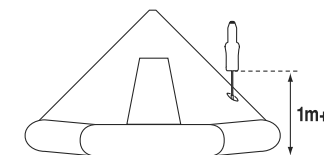

Sinon, le transpondeur radar SART peut être attaché directement à la structure du radeau.

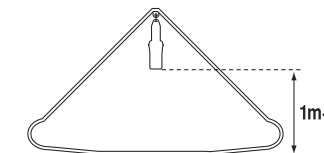

4.2 Activation

! Le transpondeur radar SART ne doit être activé que dans le cas d'un danger grave imminent mettant en péril le navire et son équipage.

Pour activer le transpondeur radar SART, retirez-le de son support.

Brisez le capot de protection transparent qui protège les boutons de commande vert et rouge.

Tout en tenant le bouton vert sur le côté gauche, glissez le bouton rouge vers le bas et maintenez-le dans cette position.

Relâcher le bouton vert pour bloquer le bouton rouge dans cette position d'activation.

Une fois le S100 en marche, le témoin lumineux à LED rouge se met à clignoter une fois chaque 2 à 3 secondes pour indiquer que le transpondeur radar SART est opérationnel:



La fréquence du témoin rouge LED augmente dès que le transpondeur radar reçoit un signal en provenance d'un radar:

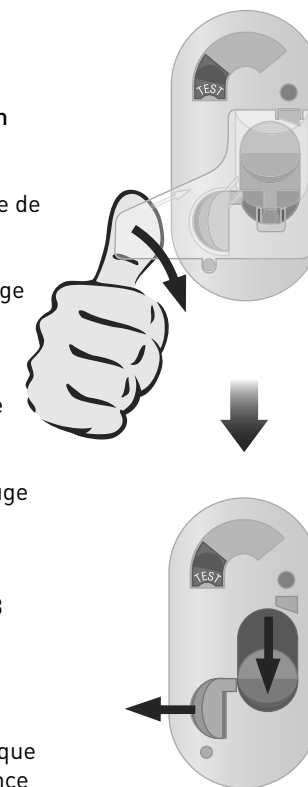

4.3 Désactivation

Dans le cas où le transpondeur radar SART a été mis en marche par inadvertance, il peut être désactivé simplement en inversant la même manipulation.

Poussez le bouton vert sur la gauche pour libérer le bouton rouge qui se mettra alors sur la position arrêt. Relâchez le bouton vert.

Le remplacement du capot de protection témoin (transparent) ne peut pas être effectué par l'utilisateur. Le SART S100 doit alors être retourné chez un spécialiste agréé FURUNO France, ou un centre de service Ocean Signal à l'étranger.

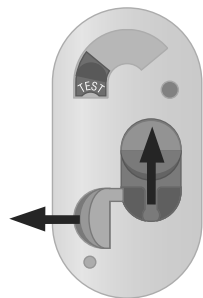

4.4 Test

Nous conseillons de tester le SART S100 régulièrement. Dans la mesure du possible, le test complet doit être effectué avec un radar bande X à disposition sur un navire environnant. Ce test complet doit faire partie des services de maintenance annuels. Une simple vérification sera effectuée tous les deux mois.

Tournez le bouton de test gris dans le sens des aiguilles d'une montre et maintenez-le pour activer le mode test.

Si des radars actifs se trouvent à portée, le témoin lumineux LED rouge se mettra à clignoter pour indiquer que le SART S100 reçoit bien des signaux provenant d'un radar.

Tous les écrans radar des navires qui se trouvent à portée d'émission de votre position affichent alors le signal émit en retour par le transpondeur radar SART.

En fonction des réglages de son radar et de la distance qui sépare le navire du transpondeur radar SART, l'affichage peut se présenter sous la forme de cercles concentriques ou d'une série de douze points lumineux sur une ligne qui symbolise l'azimut du transpondeur radar SART.

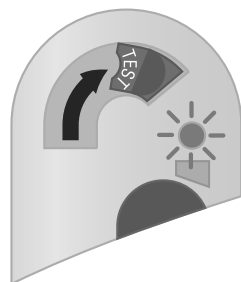

En mode Test le transpondeur radar fonctionne comme lorsqu'il est activé. Gardez les périodes de test aussi courtes que possible pour d'une part éviter d'alerter les navires environnants sur une fausse situation de détresse, et d'autre part préserver la pile du transpondeur radar.

5 PILES

Le transpondeur radar SART S100 utilise une pile à technologie lithium-disulfure de fer. Ce type de piles supporte cinq années de stockage sans dégradation significative de son autonomie. Chaque pack de piles porte une date de péremption. Cette indication se trouve à la base de l'appareil.



Il est préférable de remplacer la pile avant la date de péremption pour s'assurer que le transpondeur radar dispose d'une pleine autonomie et fonctionne parfaitement en cas de situation d'urgence.



Utilisez toujours des piles d'origine Ocean Signal. C'est une condition pour que la certification reste valable et pour garantir un bon fonctionnement en cas de situation de détresse.



Ne jetez jamais les piles sur un feu.



Ne tentez jamais de percer ou démonter les piles.



Ne tentez jamais de recharger la pile.



La non observation des règles ci-dessus peut générer des températures extrêmement élevées, et occasionner l'explosion de la pile ou des départs de feu pouvant avoir des conséquences graves sur les personnels et matériels environnants.



Ayez une attitude responsable lorsqu'il s'agit de vous débarrasser des piles usagées. La collecte de piles se fait dans de nombreux endroits publics. Selon les législations locales il peut être interdit de jeter les piles hors de ces lieux.

Vous trouverez les données techniques du produit et des conseils sur le transport des piles sur le site Internet www.furuno.fr.

5.1 Remplacement de la pile

La pile peut être changée par l'utilisateur. Toutefois les navires de commerce peuvent être astreints à des règles de maintenance des équipements qui l'interdisent.

Enlevez le transpondeur radar SART de son support et retournez-le.

Le pack de piles est retenu par une seule vis à tête hexagonale.

Dévissez la vis à l'aide de la clé Allen de 3mm fournie.

Enlevez le pack de piles de l'appareil.

Mettez le nouveau pack de piles en place, assurez-vous de bien le pousser à fond dans son logement et que le joint d'étanchéité soit en parfaite position. Serrez la vis.

Tenez à jour le journal de maintenance des équipements à bord en mentionnant la nouvelle date de péremption de la pile.

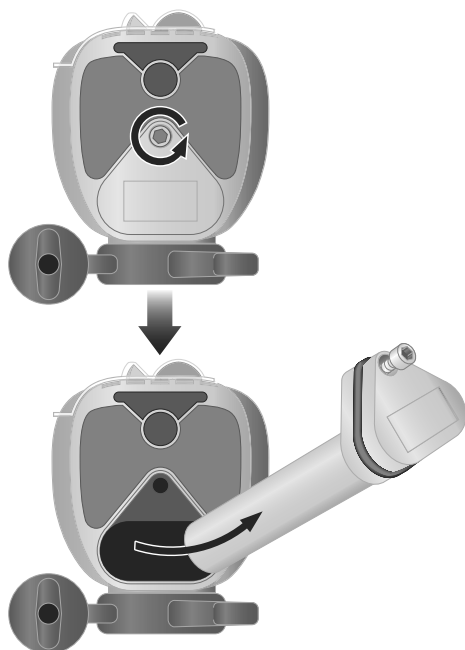
6 ANNEXES
6.1 Entretien et dépannage

Pendant toute sa durée de vie, le SART S100 ne nécessite pas d'autre entretien que le changement régulier de la pile avant sa date de péremption.

Nous recommandons de tester, inspecter et nettoyer régulièrement le S100. Pour retirer les impuretés et résidus de sel utilisez une faible solution de détergeant dans de l'eau tiède. N'utilisez jamais de solvants qui pourraient endommager les matières plastiques qui constituent le transpondeur radar. Rincez bien à l'eau douce après chaque nettoyage.

Inspectez l'appareil minutieusement pour déceler d'éventuelles traces de chocs ou de dégradation. Vérifiez que les étiquettes sont intactes et que la pile n'est pas périmée. Contrôlez la présence et le bon fonctionnement du mâtèreau télescopique (si fourni).

Utilisez le mode Test (voir paragraphe 4.4) pour vérifier le bon fonctionnement du transpondeur radar. En cas d'échec du test de fonctionnement, veuillez vérifier les points suivants avant de contacter votre revendeur agréé :

- ❓ **Y a-t-il bien un navire à portée d'émission et son radar est-il en marche pour activer le transpondeur radar SART?**
- ❓ **Le transpondeur radar SART est-il bien dans un environnement ouvert et rien ne fait écran avec les radars des autres navires?**

6.2 Accessoires

Pile Lithium de remplacement pour S100..... LB3S

6.3 Caractéristiques techniques
Emetteur

Fréquence9,2-9,5GHz
 Courant de sortie (EIRP)>400mW
 Nombre d'échos 12

Alimentation

Pile Lithium-disulfure de fer (LiFeS2)
 Autonomie (veille/active) 96/12 heures à -20°C

Standards de test

IEC61097-2, IEC60945,

Caractéristiques physiques

Catégorie IEC60945 Portable
 Température de fonctionnement -20°C à +55°C
 Température de stockage -30°C à +65°C
 Etanchéité à 10 mètres
 Hauteur de chute dans l'eau 20 mètres
 Distance minimum d'un compas 1 mètre

6.4 Conformités

Le transpondeur radar SART SafeSea S100 répond aux exigences définies dans l'annexe A.1/4.18 de la directive Européenne 98/85/EC modifiée par l'article 2009/26/EC, pour un usage à bord des navires enregistrés dans l'Union Européenne.

Le transpondeur radar SART S100 est conforme aux définitions SMDSM de l'article 80 des règles de la FCC.

6.5 Limitation de garantie

Votre transpondeur radar SART SafeSea S100 bénéficie d'une garantie fabricant de deux ans à partir de la date d'achat. Il est de la décision de Ocean Signal Ltd de réparer ou remplacer un appareil défectueux et de prendre en charge les frais d'expédition de l'appareil au propriétaire.

Pour toute aide, veuillez contacter le Service Technique Furuno sur www.furuno.fr

Les dégradations accidentelles, les résultats d'un mauvais usage et les modifications non approuvées sont exclus de cette garantie.

Cachet du
revendeur agréé:

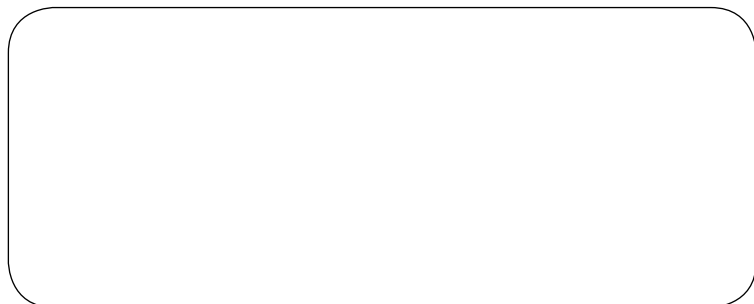

Date d'achat :

Furuno France
12 rue Laplace
ZI du phare
BP90268
33698 Mérignac cedex
info@furuno.fr

www.furuno.fr

www.oceansignal.com

